

Xerox® ColorQube™ 9301/ 9302/ 9303

Descrizione generale della macchina

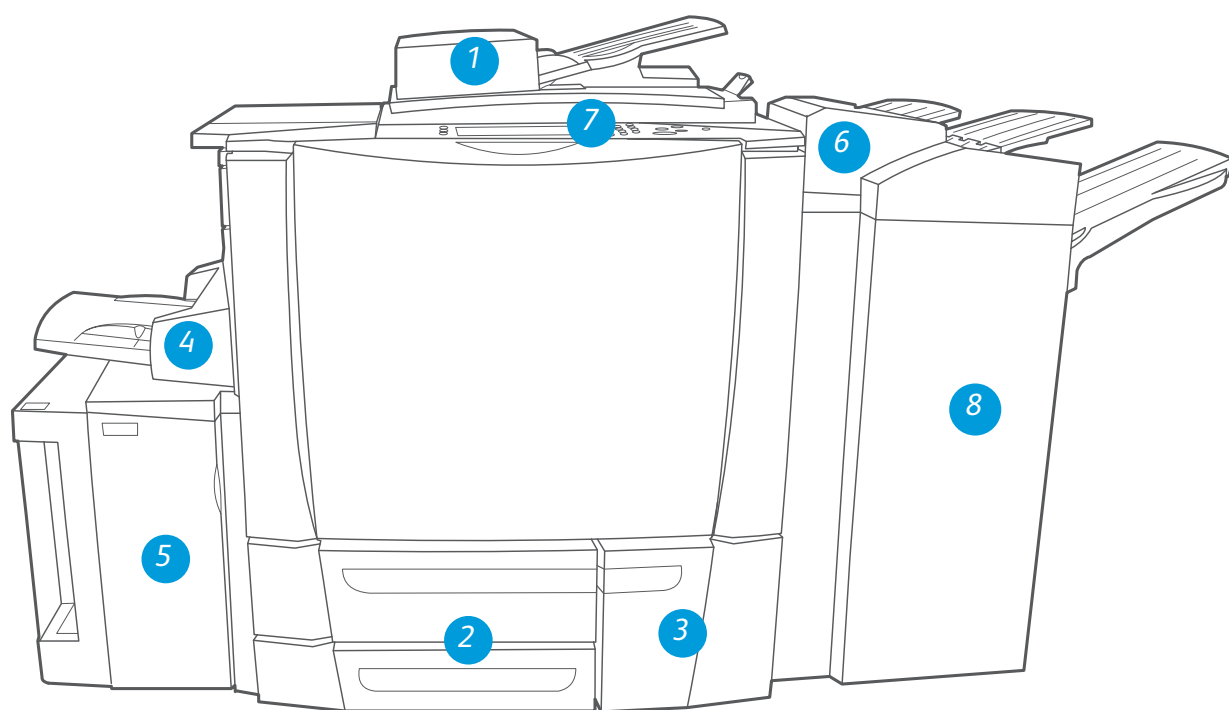

Descrizione generale della macchina



- | | |
|---------------------------|--|
| 1 Alimentatore automatico | 5 Vassoio 5 (opzionale) |
| 2 Vassoi carta 1 e 2 | 6 Vassoio 6 (inseritore) (opzionale) |
| 3 Vassoio carta 3 | 7 Pannello comandi |
| 4 Vassoio 4 (bypass) | 8 Stazione di finitura per grandi volumi (opzionale) |

Funzioni

In base alla configurazione, il dispositivo è in grado di eseguire le seguenti operazioni:



Pannello comandi

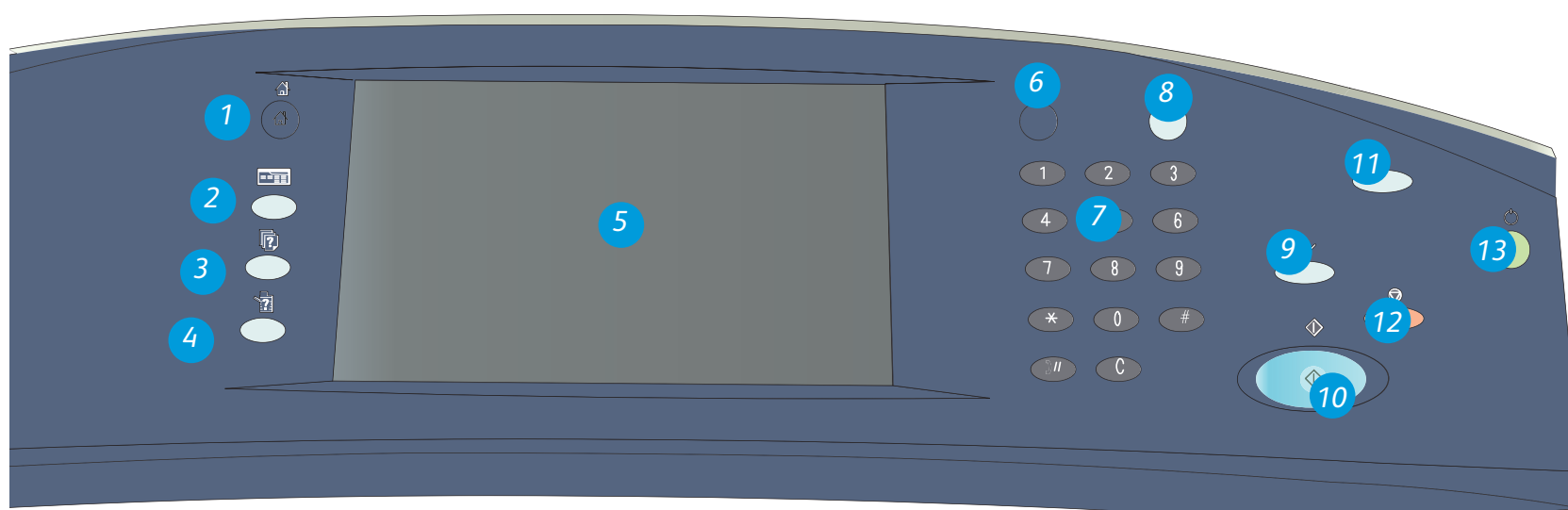

- | | |
|-----------------------|-------------------------|
| 1 Home page Servizi | 8 Guida |
| 2 Servizi | 9 Interruzione |
| 3 Stato lavori | 10 Avvio |
| 4 Stato macchina | 11 Cancella tutto |
| 5 Schermo sensibile | 12 Arresto |
| 6 Accesso | 13 Risparmio energetico |
| 7 Tastierina numerica | |

Altre informazioni

Per ulteriori informazioni, vedere:

- Guide per l'utente
- <http://www.support.xerox.com>

Descrizione generale della macchina

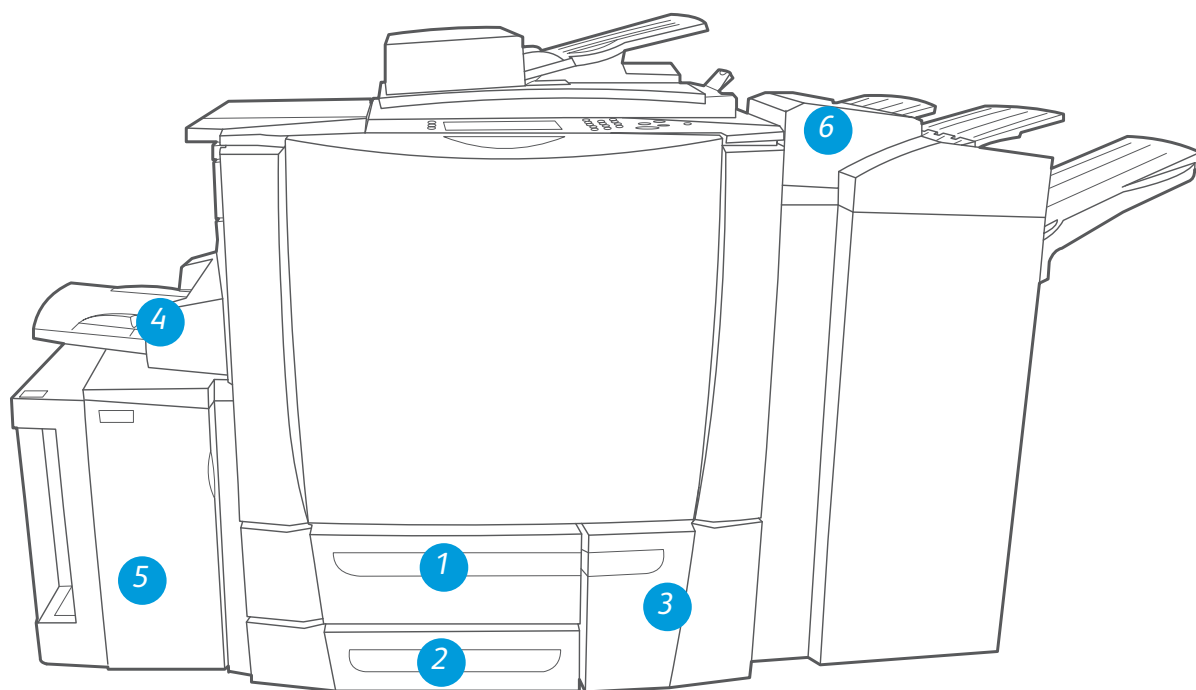

- | | | | |
|---|-----------|---|------------------------|
| 1 | Vassoio 1 | 4 | Vassoio 4 (bypass) |
| 2 | Vassoio 2 | 5 | Vassoio 5 |
| 3 | Vassoio 3 | 6 | Vassoio 6 (inseritore) |

Vassoi 1, 2 e 3

1. Aprire il vassoio.
2. Inserire i supporti nel vassoio rivolti verso l'alto. Non caricare carta oltre la linea di riempimento massimo.
3. Solo vassoi 1 e 2. Accertarsi che le guide della carta sfiorino appena la carta.
4. Chiudere il vassoio. Sullo schermo sensibile vengono visualizzate le impostazioni della carta per il vassoio.
5. Controllare e confermare o modificare le impostazioni.

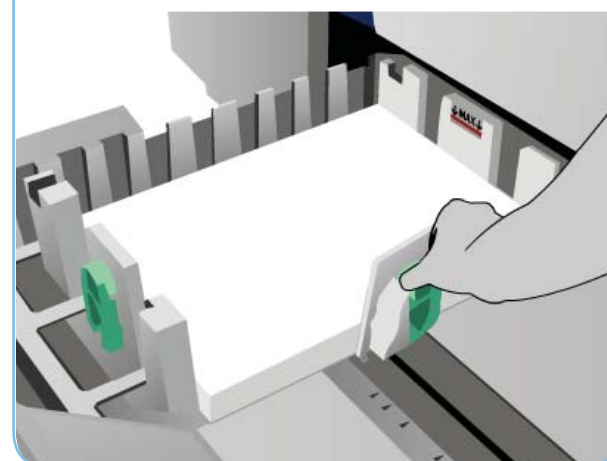

Vassoio 4 (bypass)

1. Accertarsi che il vassoio sia in posizione abbassata.
2. Per supporti grandi, utilizzare l'apposita estensione.
3. Inserire i supporti nel vassoio rivolti verso il basso. Non caricare carta oltre la linea di riempimento massimo.
4. Accertarsi che le guide della carta sfiorino appena la carta.
5. Sullo schermo sensibile vengono visualizzate le impostazioni della carta per il vassoio.
6. Controllare e confermare o modificare le impostazioni.

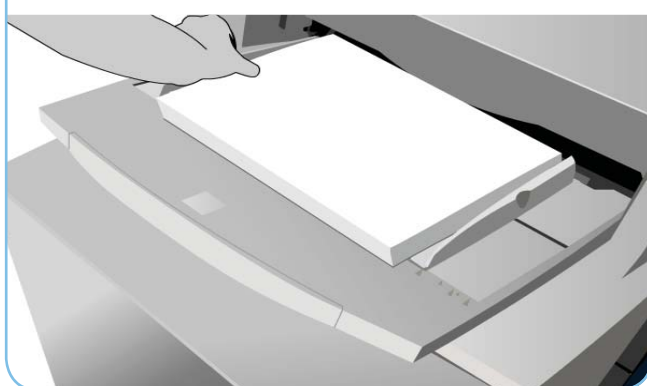

Vassoio 5

1. Premere il pulsante per aprire lo sportello.
2. Attendere che il vassoio carta si abbassi.
3. Inserire i supporti nel vassoio rivolti verso il basso. Non caricare carta oltre la linea di riempimento massimo.
4. Chiudere lo sportello. Il vassoio di solleva automaticamente.

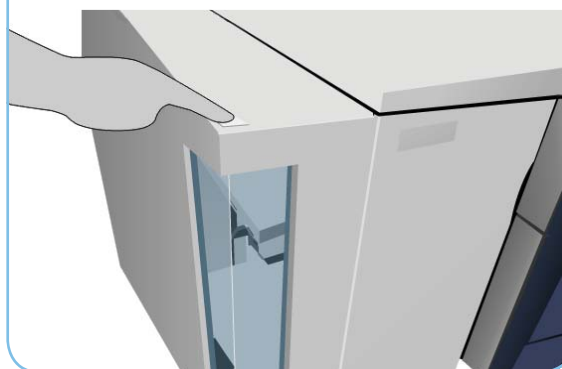

Altre informazioni

- Guide per l'utente
- <http://www.support.xerox.com>
- Grammature e dimensioni carta sono elencate nella Guida per l'utente

Vassoio 6 (inseritore)

1. Inserire i supporti nel vassoio rivolti verso l'alto e verificare che l'orientamento dei supporti sia corretto.
2. Non caricare carta oltre la linea di riempimento massimo.
3. Accertarsi che le guide della carta sfiorino appena la carta. Sullo schermo sensibile vengono visualizzate le impostazioni della carta per il vassoio.
4. Controllare e confermare o modificare le impostazioni.

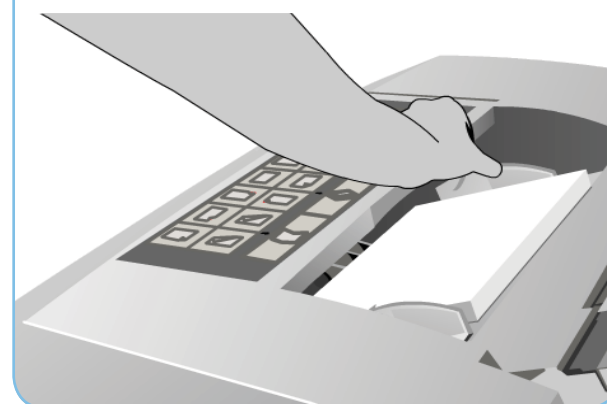

Preparazione

1. Premere il tasto **Cancella tutto** (AC) due volte e quindi **Conferma** per annullare eventuali selezioni di programmazione precedenti.
2. Caricare i documenti originali con il lato da stampare rivolto verso l'alto nell'alimentatore automatico e verso il basso sulla lastra di esposizione.

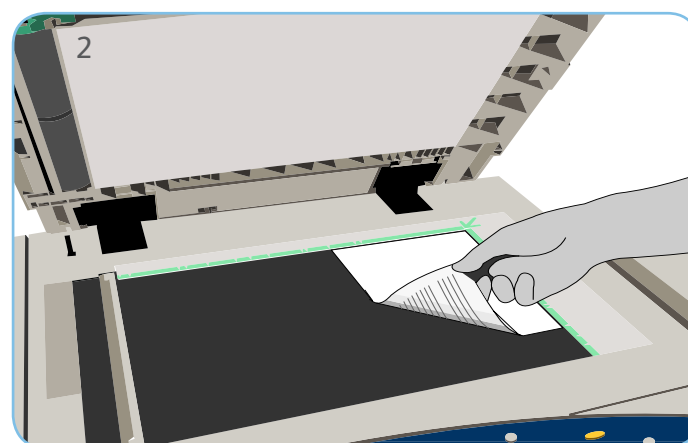
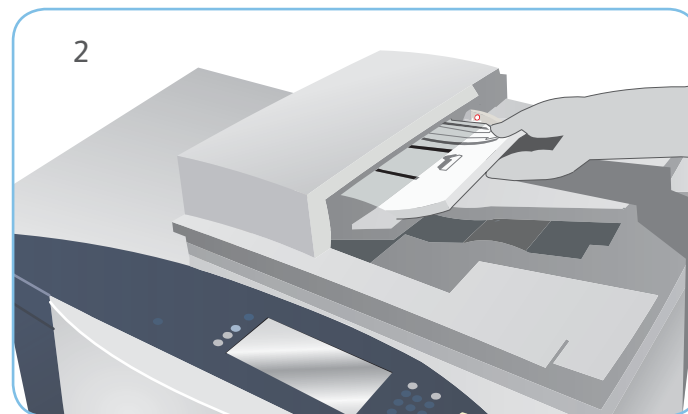

Copia

3. Premere il tasto **Home page Servizi**.
4. Selezionare l'opzione **Copia**. Viene visualizzata la scheda Copia.
5. Effettuare le eventuali modifiche di programmazione richieste, ad esempio Colore di uscita, Riduzione/Ingrandimento, Vassoi carta, Lati da copiare e Uscita Copie.
6. Immettere il numero di copie utilizzando la tastierina numerica.
7. Premere **Avvio** per eseguire la scansione degli originali ed elaborare il lavoro di copiatura.

Il lavoro di copiatura entra nella coda lavori ed è pronto per l'elaborazione.

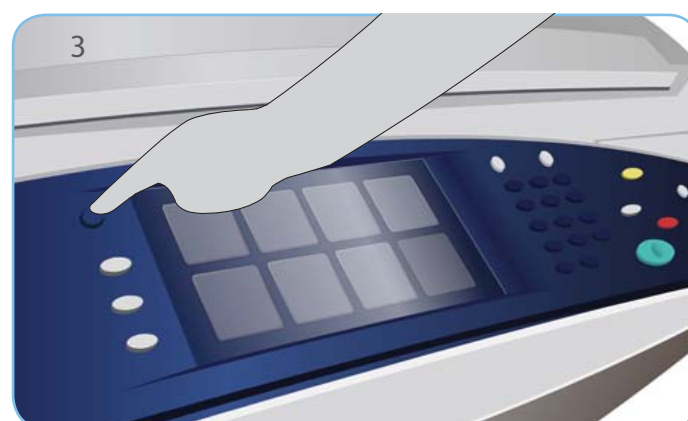

Altre informazioni

Per ulteriori informazioni, vedere:

- Guide per l'utente
- <http://www.support.xerox.com>



Preparazione

1. Premere il tasto **Cancella tutto** (AC) due volte e quindi **Conferma** per annullare eventuali selezioni di programmazione precedenti.
2. Caricare i documenti originali con il lato da stampare rivolto verso l'alto nell'alimentatore automatico e verso il basso sulla lastra di esposizione.

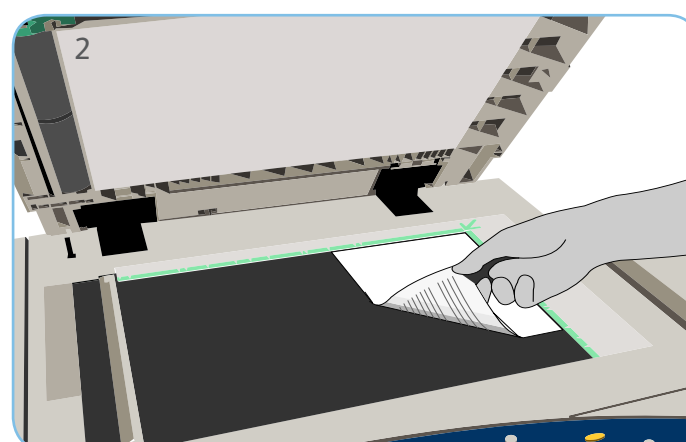
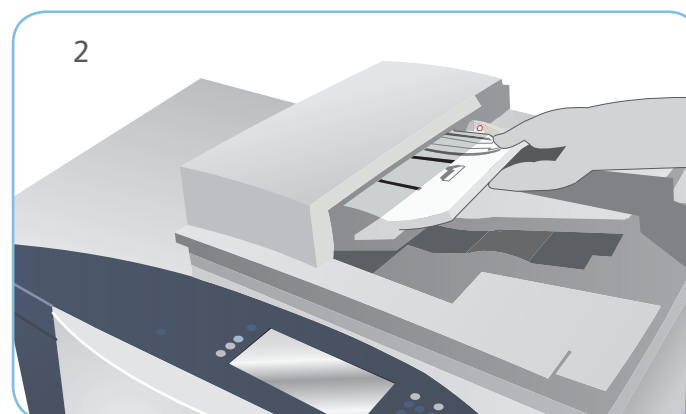

Fax

3. Premere il tasto **Home page Servizi**.
4. Selezionare l'opzione **Fax**. Viene visualizzata la scheda Fax.
5. Selezionare il campo di inserimento e immettere il numero fax. Selezionare **Aggiungi** per aggiungere il numero all'elenco dei destinatari. Immettere altri numeri come richiesto.
6. Effettuare eventuali modifiche di programmazione richieste.
7. Premere **Avvio** per eseguire la scansione degli originali ed elaborare il lavoro fax.

Il lavoro fax entra nella coda lavori ed è pronto per l'elaborazione.



Altre informazioni

Per ulteriori informazioni, vedere:

- Guide per l'utente
- <http://www.support.xerox.com>

Preparazione

1. Premere il tasto **Cancella tutto** (AC) due volte e quindi **Conferma** per annullare eventuali selezioni di programmazione precedenti.
2. Caricare i documenti originali con il lato da stampare rivolto verso l'alto nell'alimentatore automatico e verso il basso sulla lastra di esposizione.

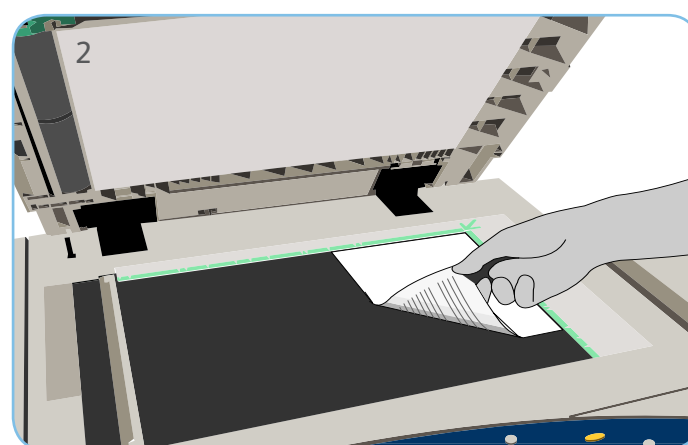
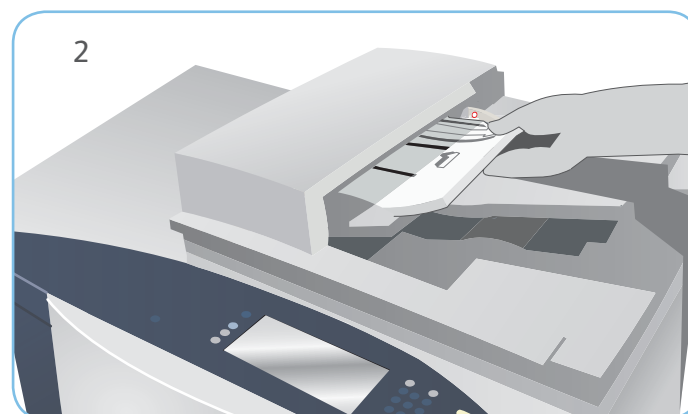

Fax

3. Premere il tasto **Home page Servizi**.
4. Selezionare l'opzione **Fax server**. Viene visualizzata la scheda Fax server.
5. Selezionare il campo di inserimento e immettere il numero fax. Selezionare **Aggiungi** per aggiungere il numero all'elenco dei destinatari. Immettere altri numeri come richiesto.
6. Effettuare eventuali modifiche di programmazione richieste.
7. Premere **Avvio** per eseguire la scansione degli originali ed elaborare il lavoro fax.

Il lavoro fax entra nella coda lavori ed è pronto per l'elaborazione.

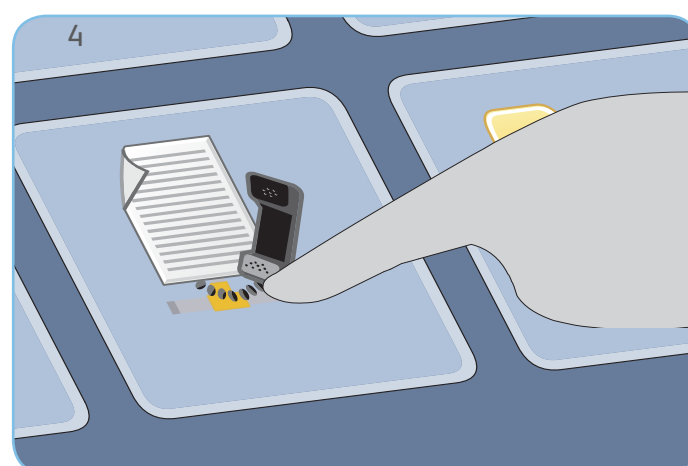
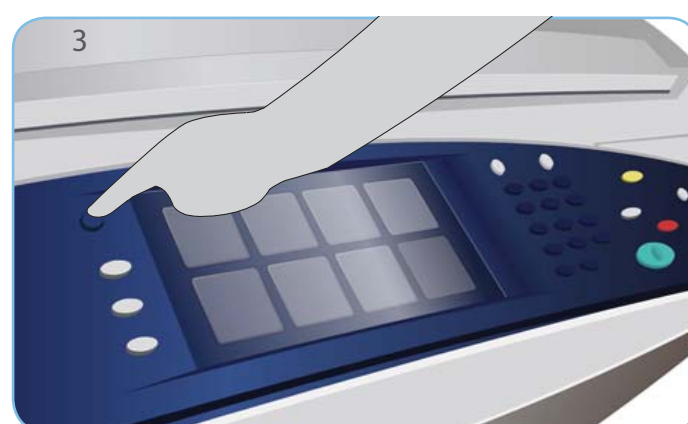

Altre informazioni

Per ulteriori informazioni, vedere:

- Guide per l'utente
- <http://www.support.xerox.com>



Preparazione

1. Premere il tasto **Cancella tutto** (AC) due volte e quindi **Conferma** per annullare eventuali selezioni di programmazione precedenti.
2. Caricare i documenti originali con il lato da stampare rivolto verso l'alto nell'alimentatore automatico e verso il basso sulla lastra di esposizione.

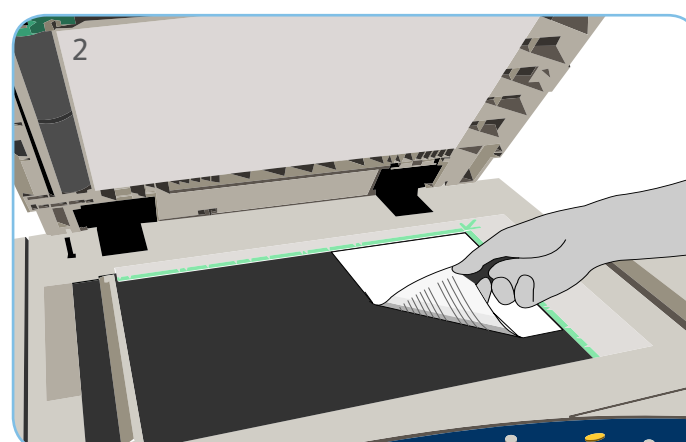
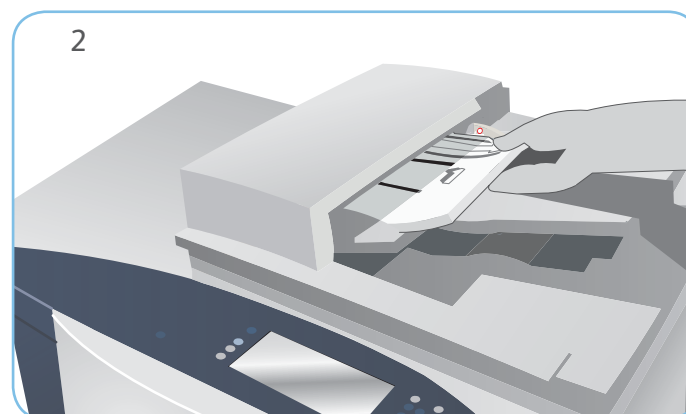

Fax

3. Premere il tasto **Home page Servizi**.
4. Selezionare l'opzione **Internet fax**. Viene visualizzata la scheda Internet fax.
5. Selezionare **Nuovo destinatario**. Verificare che il campo **A** sia visualizzato nel menu a discesa. Inserire l'indirizzo e-mail e selezionare **Aggiungi**. Aggiungere eventuali destinatari come richiesto e selezionare **Chiudi**.
6. Effettuare eventuali modifiche di programmazione richieste.
7. Premere **Avvio** per eseguire la scansione degli originali ed elaborare il lavoro fax.

Il lavoro fax entra nella coda lavori ed è pronto per l'elaborazione.

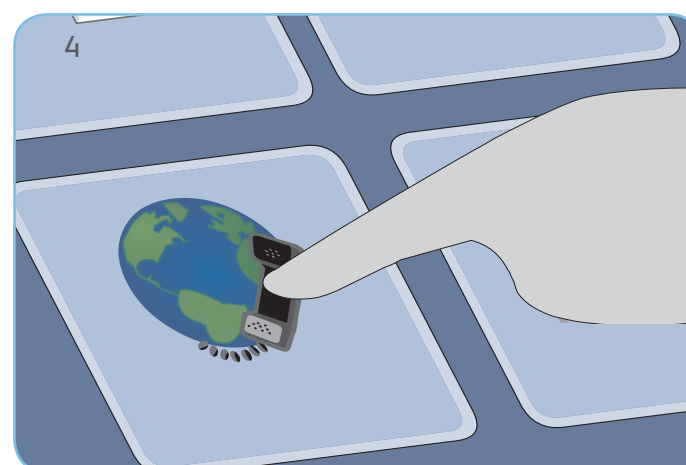
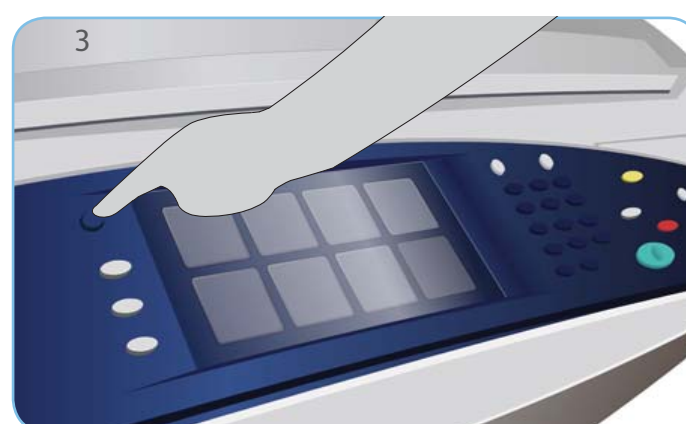

Altre informazioni

Per ulteriori informazioni, vedere:

- Guide per l'utente
- <http://www.support.xerox.com>



Preparazione

1. Premere il tasto **Cancella tutto** (AC) due volte e quindi **Conferma** per annullare eventuali selezioni di programmazione precedenti.

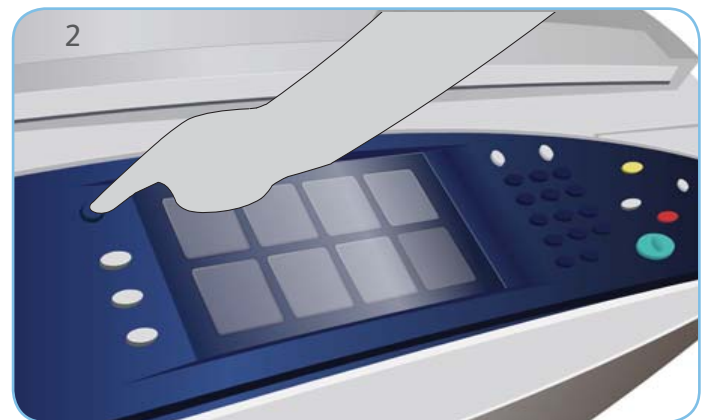

Stampa

3. Premere il tasto **Home page Servizi**.
4. Selezionare l'opzione **Stampa da...** Vengono visualizzati i lavori salvati pronti per la stampa.
5. Utilizzare le frecce per scorrere e selezionare la cartella o il lavoro.
6. Effettuare eventuali modifiche di programmazione richieste.
7. Immettere la quantità richiesta e selezionare **Stampa** per stampare il lavoro.

Il lavoro di stampa entra nella coda lavori ed è pronto per l'elaborazione.



Altre informazioni

Per ulteriori informazioni, vedere:

- Guide per l'utente
- <http://www.support.xerox.com>

Xerox® ColorQube™ 9301/ 9302/ 9303

Come inviare un messaggio e-mail



Preparazione

1. Premere il tasto **Cancella tutto** (AC) due volte e quindi **Conferma** per annullare eventuali selezioni di programmazione precedenti.
2. Caricare i documenti originali con il lato da stampare rivolto verso l'alto nell'alimentatore automatico e verso il basso sulla lastra di esposizione.

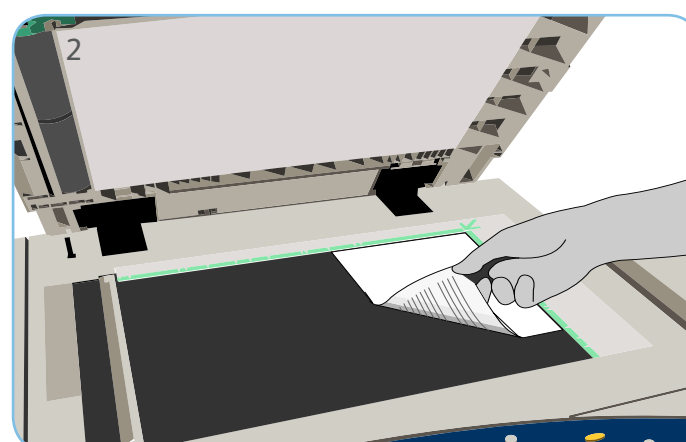
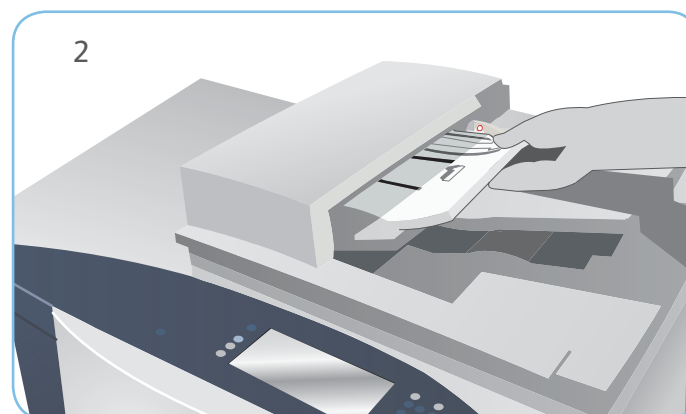

E-mail

3. Premere il tasto **Home page Servizi**.
4. Selezionare l'opzione **E-mail**. Viene visualizzata la scheda E-mail.
5. Selezionare **Nuovo destinatario**. Verificare che il campo **A** sia visualizzato nel menu a discesa. Inserire l'indirizzo e-mail e selezionare **Aggiungi**. Aggiungere eventuali destinatari come richiesto e selezionare **Chiudi**.
6. Effettuare eventuali modifiche di programmazione richieste.
7. Premere **Avvio** per eseguire la scansione degli originali ed elaborare il lavoro E-mail.

Il lavoro E-mail entra nella coda lavori ed è pronto per l'elaborazione.



Altre informazioni

Per ulteriori informazioni, vedere:

- Guide per l'utente
- <http://www.support.xerox.com>



Preparazione

1. Premere il tasto **Cancella tutto** (AC) due volte e quindi **Conferma** per annullare eventuali selezioni di programmazione precedenti.
2. Caricare i documenti originali con il lato da stampare rivolto verso l'alto nell'alimentatore automatico e verso il basso sulla lastra di esposizione.

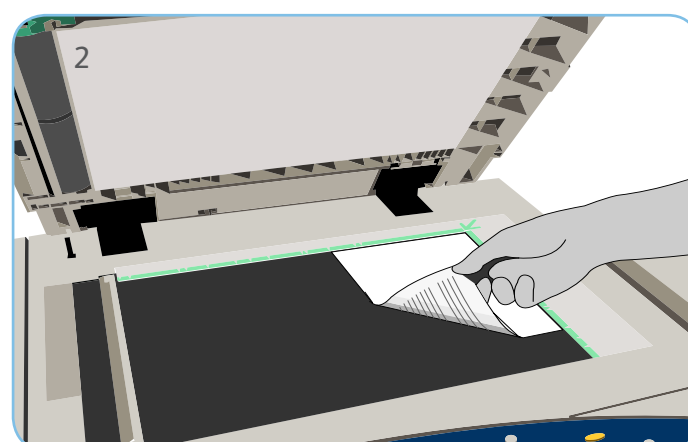
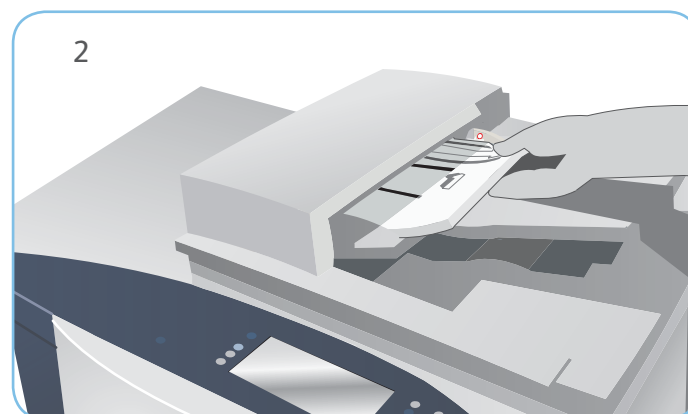

Scansione

3. Premere il tasto **Home page Servizi**.
4. Selezionare l'opzione **Scansione flusso di lavoro**. Viene visualizzata la scheda Scansione flusso di lavoro.
5. Selezionare un modello per il lavoro tra quelli visualizzati nell'elenco.
6. Effettuare eventuali modifiche di programmazione richieste.
7. Premere **Avvio** per eseguire la scansione degli originali ed elaborare il lavoro di scansione.

Le immagini scansionate vengono memorizzate nel percorso specificato sul modello e sono pronte per il recupero da parte dell'utente.

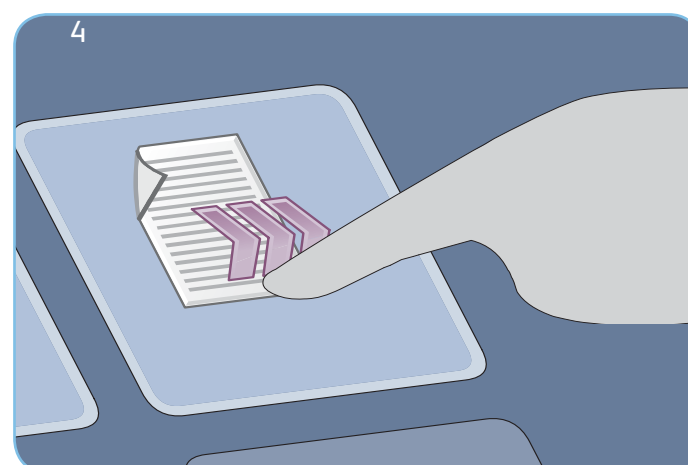
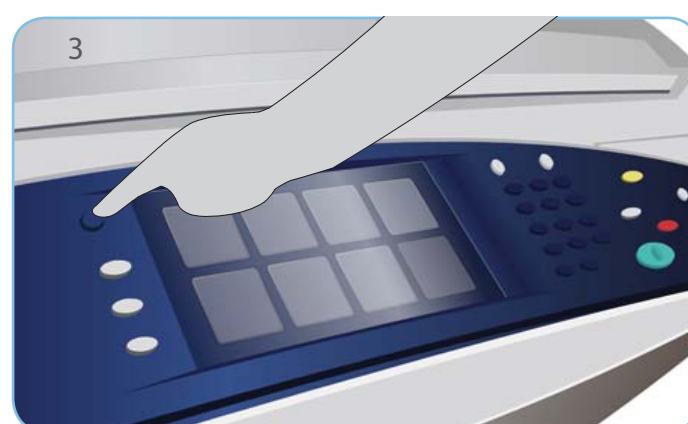

Altre informazioni

Per ulteriori informazioni, vedere:

- Guide per l'utente
- <http://www.support.xerox.com>



Preparazione

1. Premere il tasto **Cancella tutto** (AC) due volte e quindi **Conferma** per annullare eventuali selezioni di programmazione precedenti.
2. Inserire l'unità flash USB nella porta USB sul lato sinistro del dispositivo.

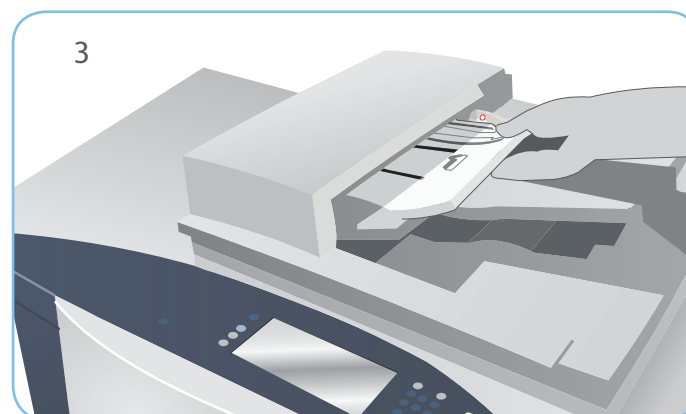

Scansione

3. Caricare i documenti originali con il lato da stampare rivolto verso l'alto nell'alimentatore automatico e verso il basso sulla lastra di esposizione.
4. Selezionare l'opzione **Scansione su USB**. Viene visualizzata la scheda Scansione flusso di lavoro.
5. Effettuare eventuali modifiche di programmazione richieste.
6. Premere **Avvio** per eseguire la scansione degli originali ed elaborare il lavoro di scansione.

Le immagini scansionate vengono memorizzate sull'unità flash USB nella directory principale.

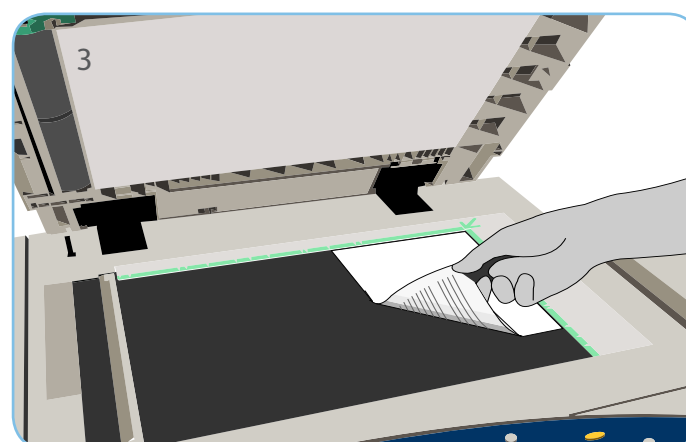

Stampa

7. Selezionare l'opzione **Stampa da USB**. Vengono visualizzate le opzioni di **Stampa da...**
8. Utilizzare le frecce per scorrere e selezionare la cartella e il lavoro pronto per la stampa desiderati.
9. Effettuare eventuali modifiche di programmazione richieste.
10. Immettere la quantità richiesta e premere **Avvio** per stampare il lavoro.

Il lavoro di stampa entra nella coda lavori ed è pronto per l'elaborazione.



Altre informazioni

Per ulteriori informazioni, vedere:

- Guide per l'utente
- <http://www.support.xerox.com>

Barrette di inchiostro

1. Caricare le **barrette di inchiostro solido** nell'area di caricamento dell'inchiostro. È possibile caricare fino a **6 barrette di inchiostro solido** per colore mentre il dispositivo è in funzione.
2. Quando si caricano le barrette di inchiostro solido, verificare che il **colore corretto** sia caricato nello slot di caricamento inchiostro corretto.

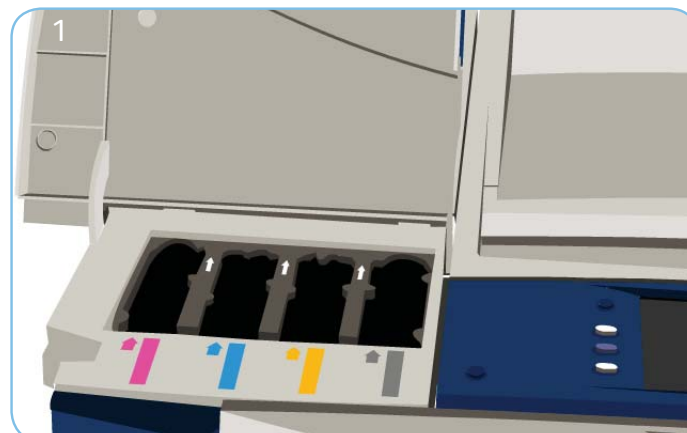

Vassoio inchiostro di scarto

3. Il **vassoio dell'inchiostro di scarto** accumula i residui di inchiostro risultanti dalla manutenzione della testina di stampa.
4. Il dispositivo non funziona se il **vassoio dell'inchiostro di scarto** è pieno. In questo caso, svuotare il vassoio. L'inchiostro di scarto **non è tossico** e può essere smaltito attraverso la normale raccolta di rifiuti.

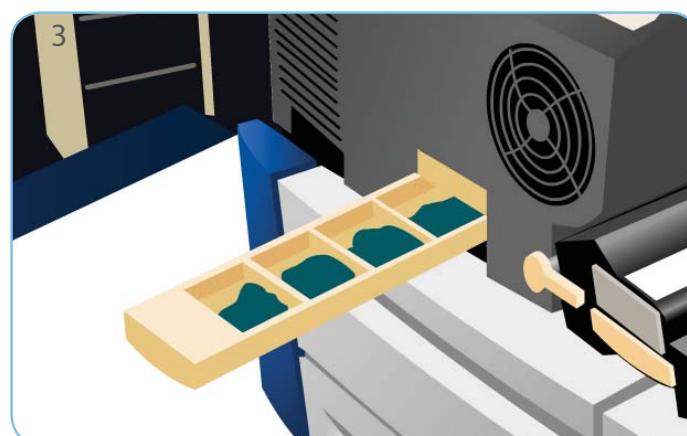

Unità di pulizia

5. L'**unità di pulizia** applica un agente di rilascio a base di olio di silicone sul fotoricettore.
6. Sostituire l'unità seguendo le istruzioni fornite sullo schermo sensibile e **riciclare** la vecchia unità come indicato sulla confezione o dal rappresentante Xerox locale.



Cartucce pinzatrice e residui di perforazione

7. Se il dispositivo dispone di una **stazione di finitura Office** o di una **stazione di finitura per grandi volumi**, il sistema visualizza un messaggio di istruzioni per la sostituzione delle **cartucce pinzatrice** o delle **cartucce** quando sono esaurite.
8. Se la stazione di finitura dispone della **perforatrice** opzionale, il sistema visualizza anche un messaggio per svuotare il contenitore dei residui di perforazione quando è pieno.
9. Istruzioni dettagliate sono fornite sullo **schermo sensibile**.

Manutenzione qualità di stampa

Per mantenere la qualità di stampa, il dispositivo esegue **automaticamente** varie attività.

Se si verifica un problema, il sistema potrebbe far circolare alcuni **fogli vuoti** attraverso il percorso carta per autopulirsi. Queste pagine vengono indirizzate al vassoio superiore e vanno **scartate**.

Per ulteriori opzioni di correzione della qualità dell'immagine, accedere alla sezione **Strumenti**.

10. Premere il pulsante **Stato macchina**.
Selezionare la scheda **Strumenti**.
11. Selezionare **Problemi e soluzioni**.
12. Selezionare **Correggi qualità immagine**.
13. Selezionare **Linee chiare, Striature o Avanzate** per correggere i problemi rilevati.

Altre informazioni

Per ulteriori informazioni, vedere:

- Guide per l'utente
- <http://www.support.xerox.com>